

ap



STAMISOL® FI
STAMISOL® Home wrap

Verlegeanleitung Fassadenbahn für geschlossene und leicht geöffnete Fassaden

Instructions de pose Ecrans pour façades fermées et légèrement ouvertes

Istruzioni di posa Telo per facciate chiuse oppure leggermente aperte

Installation manual Stamisol® FI Membrane for covered or lightly opened facades

Instrucciones de instalación Pantallas para fachadas cerradas o ligeramente abiertas

STAMOID



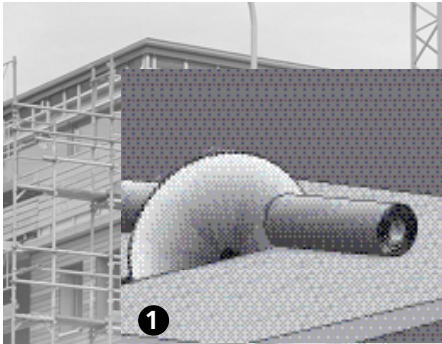

1

1 Rollenmasse

Breite: 250 cm; Länge: 50 m.
Das Teilen von Standardrollen ist mit einer Kreissäge möglich. Die Schnittseite ist immer zu überlappen.

1 Format des rouleaux

Largeur: 250 cm; Longueur: 50 m
La coupe à la largeur voulue est réalisable avec une scie circulaire. Utiliser le côté scié sous le recouvrement.

1 Misure dei rotoli

Larghezza: 250 cm; Lunghezza: 50 m
La spartizione dei rotoli originali può essere eseguita con una sega circolare. La parte del taglio è sempre da sormontare.

1 Roll dimensions

Width: 8 ft; Length: 160 ft
Standard rolls can be cut using a circular saw. Always overlap the cut edge.

1 Formato de los rollos

Ancho: 250 cm; Largo: 50 m
El corte al ancho deseado se realiza con un sierra circular. Al encolar, colocar debajo el lado cortado con sierra.

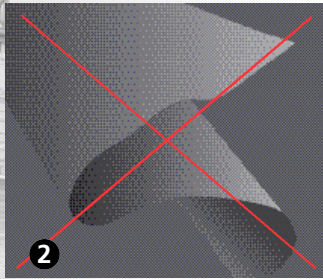

2

2 Lagerung

Stamisol® FI ist sorgfältig und liegend zu lagern.

2 Stockage

Stocker soigneusement Stamisol® FI à l'horizontale.

2 Magazzinaggio

Stamisol® FI é da immagazzinare accuratamente conicato.

2 Storage

Store Stamisol® FI horizontally and with care.

2 Almacenamiento

Almacenar Stamisol® FI horizontalmente.

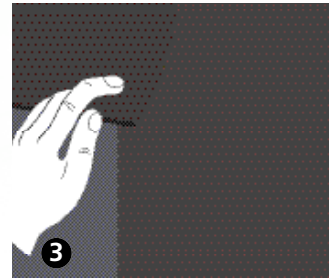

3

3 Verlegung

Stamisol® FI vertikal von oben nach unten abrollen, bzw horizontal, und mit der beschichteten Seite nach aussen verlegen. Straff spannen und immer mechanisch fixieren. Alle nicht fixierten Überlappungen, Ecken und Kanten sichern.

3 Pose

Dérouler Stamisol® FI de haut en bas, ou horizontalement, la face lisse vers l'extérieur. Tendre puis fixer mécaniquement, surtout dans les angles et le long des recouvrements.

3 Posizionamento

Srotolare lo Stamisol® FI verticalmente oppure orizzontalmente dall'alto al basso con parte spalmata verso l'esterno. Tendere bene e sempre fissare meccanicamente. Sormonti, angoli e bordi sono da fissare.

3 Installing

Unroll Stamisol® FI in horizontal direction or from top to bottom. Facing coated side out from top to bottom. Always pull membrane tight and secure loose ends, overlaps and edges by using adhesives or fasteners, or both.

3 Colocación

Desenrollar Stamisol® FI de arriba a abajo u horizontalmente. Tensar y fijar mecánicamente, sobretodo en los ángulos y a lo largo de los recubrimientos.

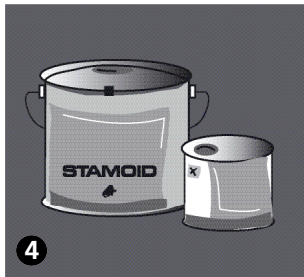

4

4 Klebtechnik ausschliesslich mit Stamisol®-Klebstoff oder Stamisol® Kartuschenkleber

Stösse und Überlappungen von Stamisol® FI sind nur mit dem Stamisol® Klebstoff oder dem Stamisol® Kartuschenkleber zu verkleben. Klebstoff im Gebinde gut aufschütteln, in die mitgelieferten Flaschen abfüllen. Auf der Rückseite der überlappenden Bahn Stamisol® Klebstoff oder Stamisol® Kartuschenkleber zum Verkleben auftragen und mit dem Pinsel verstreichen und anschliessend anpressen. **Achtung: nicht ablüften lassen (sogenannte nass-in-nass-Verklebung). Verbrauch ca. 40 g pro lfm.**

4 Technique de collage avec la colle Stamisol® ou colle Stamisol® en cartouche

Raccords et recouvrement du Stamisol® FI, sont à coller uniquement avec la colle Stamisol® ou la colle Stamisol® en cartouche. Bien secouer la colle dans le bidon et remplir la bouteille en plastique. Etaler la colle avec le pinceau, et bien presser ensemble les deux écrans. **Attention: ne pas laisser sécher la colle, bien appliquer dans la colle liquide, consommation: env 40g/m.l.**

4 Tecnica d'incollatura con adesivo per Stamisol® oppure con la colla Stamisol® in cartuccia

So monte e giunti dello Stamisol® FI sono da incollare con la colla adesivo per Stamisol® oppure con la colla Stamisol® in cartuccia. Mescolare bene la colla nella latta e travasare nel dosatore, distribuire e spalmare con il pennello e comprimere le due parti. **Attenzione: non arieggiare (incollatura a umido) Consumo: ca. 40 gr / ml.**

4 Always use Stamisol® adhesive or Stamisol® adhesive cartridge on rear side for bonding

Always use Stamisol® adhesive or Stamisol® adhesive cartridge on rear side to secure joins and overlaps. Shake adhesive well. Pour it into the provided plastic containers. Apply adhesive to the rough rear side at the back of the overlapping membrane in continuous strips between 1/2 to 1 inch width. Spread adhesive with brush and press the overlapping membranes together. Attention: dry adhesive won't work. Watch adhesive and pressure it down while wet. Usage around 35 grammes per feet. **Caution: do not allow glue to dry out (Seal overlaps when glue is wet). Usage: approx. 40 g per running meter / 3 ft.**

4 Técnica de pegado con el pegamento Stamisol® o el pegamento Stamisol® en cartucho

Los empalmes y recubrimientos de Stamisol® FI deben pegarse con el pegamento Stamisol® o el pegamento Stamisol® en cartucho. Agitar el pegamento en el bidón y llenar la botella de plástico. Extender el pegamento con el pincel, y presionar el conjunto. **Atención: no dejar secar la cola, debe aplicarse húmeda. Consumo aproximado 40 g/metro lineal.**

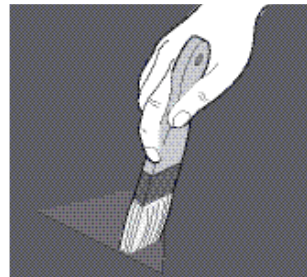

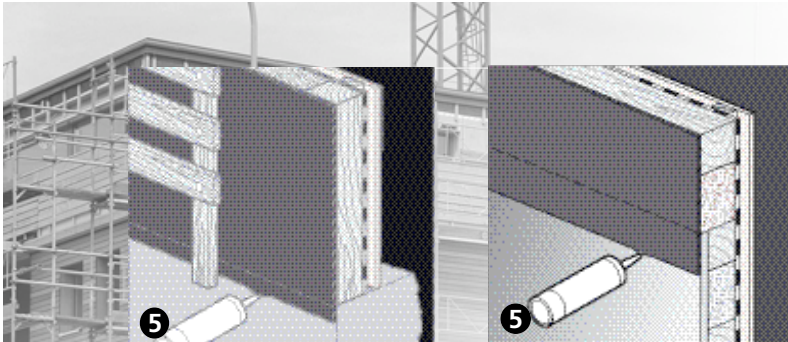

STAMISOL[®] FI
STAMISOL[®] Home wrap

5 Anschlüsse mit Stamisol[®] Dicht-/ Klebstoff (Best-Nr. 50142)

Anschlüsse an Mauerwerk oder Blech mit Stamisol[®] Dicht-/Klebstoff. Anschlüsse an stark saugende Untergründe immer mit Primer vorbehandeln. Dichtungsmasse auftragen und Stamisol[®] FI gut anpressen. Mit Stamisol[®]-Klebstoff: Anschlüsse an Blech mit Stamisol[®]-Klebstoff und Pinsel einstreichen. Ablüften lassen und dann mit einer zusätzlichen Schicht Stamisol[®]-Klebstoff, nass in nass verkleben und Stamisol[®] FI gut anpressen. Wir empfehlen grundsätzlich eine Probeverklebung.

5 Collages avec la colle Stamisol[®] en cartouche (n° de commande 50142)

Pour fixer le Stamisol[®] FI sur la maçonnerie ou les métaux, appliquer la colle en cartouche sur le support propre et exempt de poussières. Si nécessaire appliquer un primer puis, bien presser le Stamisol[®] dans la colle à appliquer selon les données du fabricant. Avec la colle Stamisol[®]: pour fixer le Stamisol[®] FI sur les métaux, appliquer une 1^{ère} couche de colle Stamisol[®] au pinceau sur le support, et laisser sécher. Ensuite appliquer au pinceau une 2^{ème} couche de colle Stamisol[®], et presser fortement le Stamisol[®] FI dans la colle liquide. Nous vous conseillons de faire un essai avant.

5 Con mastice - colla Stamisol[®] (no di commanda 50142)

Collegamenti alla muratura oppure pareti metalliche, sempre trattare con un primer. Mastice d'impermeabilizzazione (ca. 30 gr / ml) spalmare e comprimere bene lo Stamisol[®] FI. Chiedere la documentazione del prodotto al fabbricante. Con adesivo per Stamisol[®]: Collegamenti murali oppure su lamiera, spalmare con il pennello l'adesivo per Stamisol[®]. Lasciare asciugare e aggiungere uno strato supplementare di adesivo per Stamisol[®], incollatura a umido comprimendo bene lo Stamisol[®] FI.

5 Bonding Stamisol to all surface types

Using Stamisol[®] adhesive item no 50142 or 50094 / 11 984:

"Sealant-Adhesive item no 50142": Bonding to concrete , wood or metal panels using Stamisol[®] sealant - adhesive. Always pre - treat heavily absorbent base surfaces with primer before bonding. Apply sealant and the press Stamisol[®] firmly in place

"Using Stamisol[®] adhesive (item no 50094 or 11984 " : Bonding to metal panels using Stamisol[®] adhesive. Apply with a brush. Leave to dry, then apply another layer of Stamisol[®] adhesive while glue is wet and press Stamisol[®] FI firmly in place. We recommend practicing the glue applications before beginning actual application.

5 Encolado con la cola Stamisol[®] en cartucho (referencia 50142)

Para fijar el Stamisol[®] FI en la mampostería, o sobre metales, aplicar antes un imprimante. Masa de hermeticidad (alrededor de 30 ml/m) aplicar según las indicaciones del fabricante, y presionar fuertemente el Stamisol[®] FI con la cola húmeda. Es aconsejable hacer una prueba antes. Con el pegamento Stamisol[®] : Para fijar el Stamisol[®] FI sobre la mampostería, o sobre metales, aplicar una primera capa de pegamento Stamisol[®] con un pincel sobre el soporte y dejar secar. Seguidamente, aplicar con un pincel una segunda capa de pegamento Stamisol[®], y presionar fuertemente el Stamisol[®] FI con el mismo procedimiento que para el encolado sobre madera o metal.

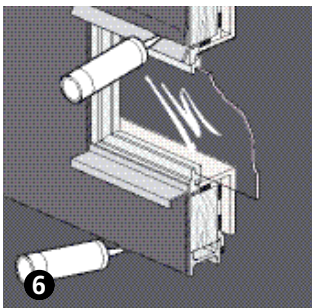

6 Fensteranschlüsse

Anschlüsse an Holz-, Kunststoff- oder Metallfenster: Siehe Anschlüsse an Blech.

6 Raccordements aux fenêtres

Contre les fenêtres en bois, métalliques ou en matières synthétiques, procéder de la même manière qu'un collage sur métaux.

6 Collegamento alle finestre

Collegamenti a legno, materiali sintetici oppure finistre di metallo. Vedi collegamenti murali.

6 Window Frame Installation

Bonding to wood, plastic or metal windows: see bonding to metal panels.

6 Sellado a ventanas

Contra las ventanas de madera, metálicas o de material sintético, proceder de la misma manera que al pegar en una mampostería o sobre metales.

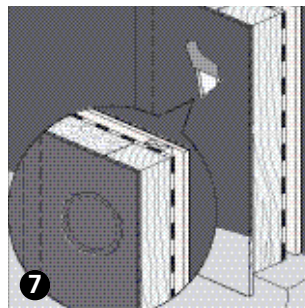

7 Reparaturen

Beschädigte Stellen mit einem runden Stamisol[®] FI Stück, nass in nass verkleben, oder mit Stamisol[®] Kartuschekleber.

7 Réparations

Endrit endommagé; mettre une pièce ronde de Stamisol[®] FI par dessus. Bien presser sur la colle liquide, ou sur la colle Stamisol[®] en cartouche.

7 Riparazioni

Danneggiamenti da ricoprire con Stamisol[®] FI e incollati con colla a umido oppure con la colla Stamisol[®] in cartuccia.

7 Repairs

Cover damaged areas with a round piece of Stamisol[®] FI and apply while adhesive is wet or with Stamisol[®] adhesive cartridge. Circle must be at least one inch in diameter larger than damaged area itself.

7 Reparaciones

Parte dañada : Colocar una pieza redonda de Stamisol[®] FI por encima. Presionar bien en el pegamento mojado o la cola Stamisol[®] en cartucho.

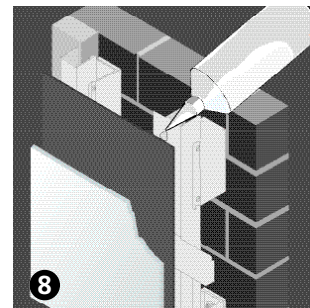

8 Anschlüsse an Unterkonstruktionen

Anschlüsse an Fassadenunterkonstruktionen aus Holz und / oder Metall: Siehe Anschluss an Blech.

8 Collage sur les sous-structures

Collage sur les sous-structures, même procédé que les collages sur le bois ou le métal.

8 Collegamenti a sottostrutture

Collegamenti a sottostrutture delle facciate di legno, oppure metallo: vedi collegamenti murali.

8 Apply to facade support system

Bonding to façade substructures made of wood and/or metal: see bonding to metal panels.

8 Encolado bajo construcción

Encolado bajo construcción, mismo procedimiento que para el encolado sobre madera o metal.



STAMISOL® FI
STAMISOL® Home wrap



- 9 12 Monate uv-beständig
- 9 Résistance UV de 12 mois
- 9 Resistenza ai raggi UV 12 mesi
- 9 12 months UV resistant
- 9 12 meses de resistencia UV

Wichtig

Bei abweichender Verarbeitung bitten wir zwingend um Rücksprache. Verlegung ausschliesslich hinter geschlossenen oder leicht geöffneten Fassaden. Nicht geeignet für Glasfassaden.

Important

Merci de nous contacter si la pose n'est pas possible selon nos instructions. Pose uniquement à l'arrière de façades fermées ou légèrement ouvertes. Pas utilisable pour les façades en verre.

Importante

Contattarsi se la posa non è possibile secondo le nostre istruzioni. Posare dietro facciate chiuse oppure leggermente aperte. Non adatto per facciate in vetro.

Important

It is mandatory to contact Manufacturer first to insure proper way of installation at any time, installation departs from Manufacturers Manual. Stamisol® FI is not suitable behind Glass or open facades. Stamisol® FI only works with closed or lightly opened facades. Such as Wood, Plastic, Cement, Brick or other materials that separates UV Rays.

Importante

Si la instalación no es posible siguiendo estas instrucciones, rogamos contacten con nosotros. Instalar únicamente en fachadas cerradas o ligeramente abiertas. No utilizable en fachadas de cristal.

Studio Ferrari - Mei 04 / V1.01

STAMISOL®
www.stamisol.com

STAMOID



Stamoid AG
A member of the Ferrari group
CH-8193 Eglisau
SWITZERLAND
Tel +41 (0) 44 868 26 26
Fax +41 (0) 44 868 27 27
www.stamoid.com